

INCIDENTS DE FONCTIONNEMENT

La machine ne fonctionne plus :

- Vérifier que l'interrupteur "MARCHE/ARRET" est bien allumé
- Contrôler l'état du fusible et le remplacer si nécessaire

Le plateau ne chauffe plus :

- Vérifier l'alimentation de la résistance
- Vérifier si la résistance n'est pas en court-circuit



La coupe se fait mal :

Resserrer la molette vis (repère 13, p.8) de la plaque frein rouleaux (voir schéma), afin de maintenir tendu le film pendant la coupe

SCHEMA ET REPERAGE COMPOSANTS ELECTRIQUES

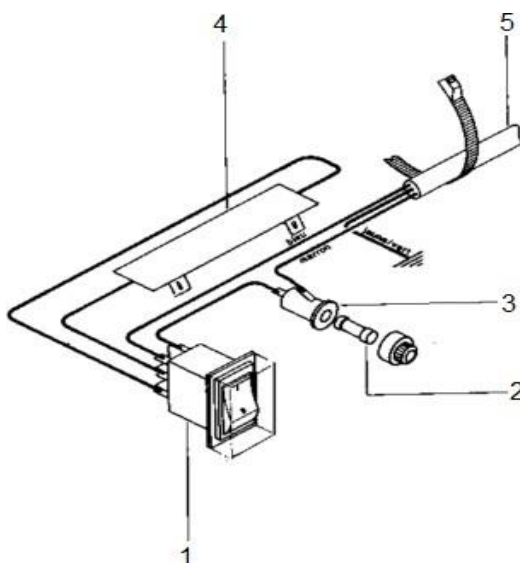

REPERE	REFERENCE	DESIGNATION	QUANTITE
1	20302015	Inter lumineux	1
2	20310001	Fusible 5x20 retardé 2A	1
3	20303001	Porte fusible 5x20	1
4	20409001	Résistance 360W 460x40x4	1
5	20301002	Cordon d'alimentation gris	1

REPERAGE PIECES DE RECHANGE

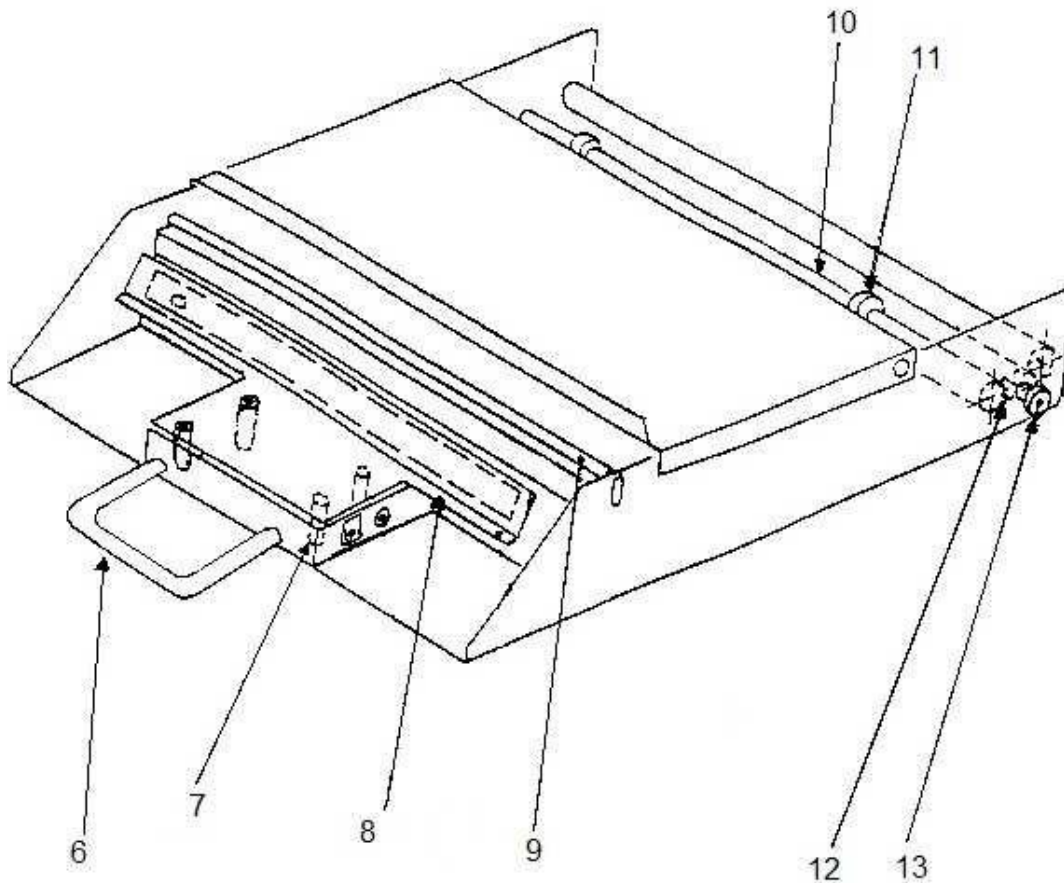

LISTE DES PIECES DE RECHANGE

REPERE	REFERENCE	DESIGNATION	QUANTITE
6	4061	Fil étirage film	1
7	20507001	Entretoise acier Ni M4 x 50	4
8	66	Plaque chauffante 600	1
9	2398	Axe presse film	1
10	20528002	Rouleau PVC 40 x 620	2
11	2084	Bague butée D 40	2
12	3261	Plaque frein rouleau 40	1
13	20502007	Bouton vis 6x17	1